

付属品
鉄久 五分角2本

型式	CFS-645s1d
寸法	600x450x290
本体参考重量	65Kg
炭参考発熱量	3.4Kg - 30.6Kw

炭の発熱量は1Kgあたり7,000Kcal(8.1Kw)から8,000(9.3Kw)です。炭の種類(普通の木炭、備長炭、高級備長炭等)によって巾があります。記載してある炭参考発熱量はC-600の火床に1Kgの炭を入れるとしてこの機種火床容量と比例計算したものです。入れる炭の量、炭の起こり加減等で実際の発熱量とは異なります。

スライド馬について

上下はツマミを引ながら左右別々にスライドさせ、ツマミが押し込まれたことを確認して下さい。約30mmピッチで止まります。上下は上に何も乗せない状態で行って下さい。上が重すぎたり巾、奥行きが長すぎるとうまく作動しない場合があります。七輪本体は600x360(CFタイプ)に適應しています

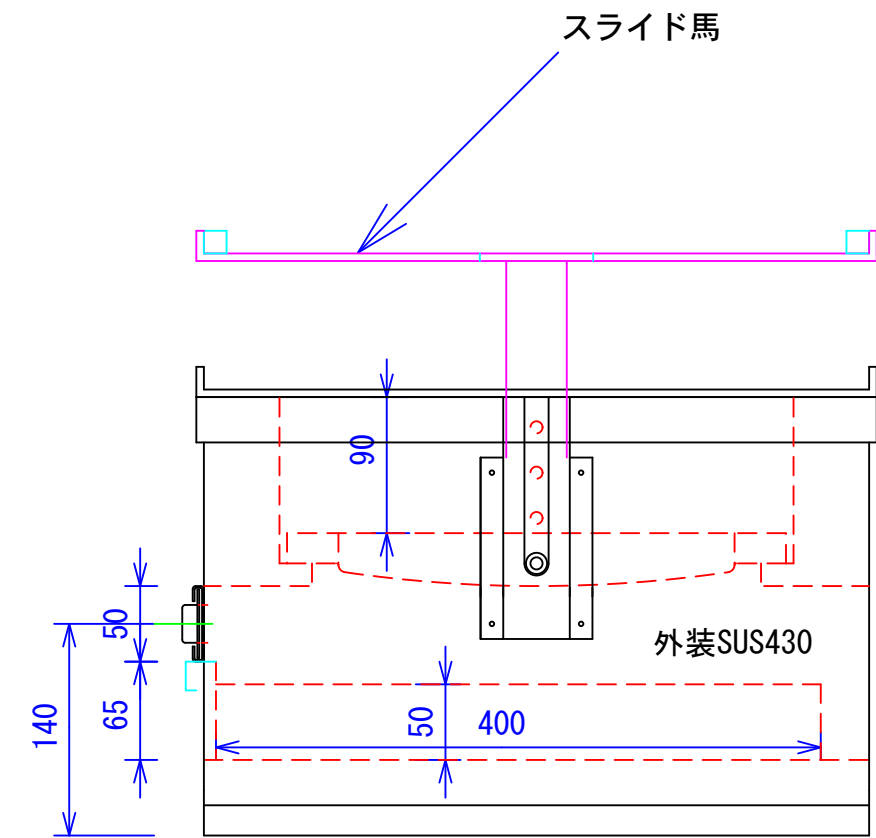

図と製品に差異が生じる場合は製品が優先致します。

訂正	100908 141120	設計	製図 nina	日付 020917	型番	品名
		縮尺 1/5		図番	CFS-645s1d	炭七輪 スライド馬付き

秋元ステンレス工業株式会社
〒116-0011 東京都荒川区西尾久8-40-6
TEL 03-3894-6091 FAX 03-3894-7744